

valerio

مكيف هواء سبليت من نوع الجداري (انفيرتر)

الموديل : GAC1239

جدول المحتويات

احتياطات السلامة	1
اسماء القطع والمكونات	4
شاشة الوحدة الداخلية	5
وظيفة الطوارئ ووظيفة إعادة التشغيل التلقائي	6
جهاز التحكم عن بعد	7
تعليمات التشغيل	11
الحماية	16
دليل التنبيت	16
الصيانة	26
استكشاف الاخطاء واصلاحها	27

SAFETY RULES AND RECOMMENDATIONS FOR THE INSTALLER

قواعد السلامة وتوصيات المثبت

. اقرأ هذا الدليل قبل تثبيت الجهاز واستخدامه
أثناء تركيب الوحدات الداخلية والخارجية.

. يجب منع الأطفال من الوصول إلى منطقة العمل
يمكن أن تحدث حوادث غير متوقعة .

. تأكد من تثبيت قاعدة الوحدة الخارجية بإحكام .

. تأكد من عدم إمكانية دخول الهواء إلى نظام التبريد وتحقق من
عدم وجود تسرب لغاز التبريد عند تحريك مكيف الهواء

. قم بإجراء دورة اختبار بعد تركيب مكيف الهواء وتسجيل بيانات
التشغيل.

. تصنيفات المصهر المثبت في وحدة التحكم المدمجة هي / T5A
250V..

. يجب على المستخدم حماية الوحدة الداخلية بمصهر ذو سعة
مناسبة لأقصى تيار دخل أو بجهاز آخر للحماية من التحميل
الزائد.

. تأكد من أن جهد التيار الكهربائي يتوافق مع الجهد الموجود على
لوحة التصنيف. حافظ على نظافة المفاتيح أو قابس الطاقة.
أدخل قابس الطاقة بشكل صحيح في المقبس، وبالتالي
تجنب خطر التعرض لصدمة كهربائية أو حريق بسبب عدم
الاتصال الكافي .

. تأكد من أن المقبس مناسب للمقبس، وإلا قم بتغيير المقبس.

. يجب أن يكون الجهاز مزوداً بوسائل للفصل عن مصدر التيار
الكهربائي مع وجود فصل اتصال في جميع الأقطاب التي توفر
, ويجب III فصلاً كاملاً في ظل ظروف الجهد الزائد من الفئة
دمج هذه الوسائل في الأسلاك الثابتة وفقاً لقواعد الأسلاك.

. يجب أن يتم تركيب مكيف الهواء بواسطة أشخاص محترفين
أو مؤهلين .

. تحذير : لا يستخدم هذا الجهاز الا في حالة وجود توصيلة
أرضي بالمبنى أو بإضافة نيطة تيار متبقي (RCD) مع
فيشة ثنائية .

. لا يتم تنفيذ الإصلاحات إلا من خلال مركز خدمة معتمد من .
الشركة المصنعة. قد يؤدي الإصلاح غير الصحيح إلى تعريض
المستخدم لخطر الصدمة الكهربائية وما إلى ذلك

. لا تقم بتثبيت الجهاز على مسافة تقل عن 50 سم من المواد
القابلة للاشتعال (الكحول، وما إلى ذلك) أو من العلب
المضغوطة (مثل عب الرش).

. في حالة استخدام الجهاز في مناطق ليس بها إمكانية
التهوية، يجب اتخاذ الاحتياطات اللازمة لمنع أي تسرب لغاز
التبريد من البقاء في البيئة وخلق خطر نشوب حريق.

. مواد التغليف قابلة لإعادة التدوير ويجب التخلص منها في
صناديق النفايات المنفصلة. خذ مكيف الهواء في نهاية عمره
الإنتاجي إلى مركز خاص لجمع النفايات للتخلص منه.

. استخدم مكيف الهواء فقط وفقاً للتعليمات الواردة في هذا
الكتيب. لا تهدف هذه التعليمات إلى تغطية كل الظروف
والأوضاع المحتملة. كما هو الحال مع أي جهاز كهربائي
منزلي، يوصى دائماً بالحس السليم والحذر عند التركيب
والتشغيل والصيانة.

. يجب تركيب الجهاز وفقاً للوائح الوطنية المعمول بها.

. قبل الوصول إلى نقاط التوصيل، يجب فصل جميع دوائر
الطاقة عن مصدر الطاقة.

. يجب تركيب الجهاز وفقاً للوائح الأسلاك الوطنية .

. يمكن استخدام هذا الجهاز من قبل الأطفال الذين تتراوح
أعمارهم بين 8 سنوات فما فوق والأشخاص ذوي القدرات
البدنية أو الحسية أو العقلية المنخفضة أو الذين يفتقرون إلى
الخبرة والمعرفة إذا تم منحهم الإشراف أو التعليمات المتعلقة
باستخدام الجهاز بطريقة آمنة وفهم المخاطر متضمن. لا
يجوز للأطفال اللعب بالجهاز.

. لا يجوز للأطفال إجراء التنظيف وصيانة المستخدم دون
إشراف.

. يمكن أن يؤدي اختيار درجة الحرارة المناسبة إلى منع تلف
الجهاز.

. لا تظل معرضاً بشكل مباشر لتدفق الهواء البارد لفترة طويلة. قد
يشكل التعرض المباشر والمطول للهواء البارد خطراً على صحتك.
ويجب توخي الحذر بشكل خاص في الغرف التي يوجد بها أطفال أو
كبار السن أو المرضى.

. إذا انبعث دخان من الجهاز أو كانت هناك رائحة احتراق، فافطع
مصدر الطاقة على الفور واتصل بمركز الخدمة.

. قد يؤدي استخدام الجهاز لفترة طويلة في مثل هذه الظروف إلى
نشوب حريق أو حدوث صدمة كهربائية.

SAFETY RULES AND RECOMMENDATIONS FOR THE INSTALLER

SAFETY RULES AND RECOMMENDATIONS FOR THE USER

قواعد السلامة والتوصيات للمستخدم

. لا تحاول تركيب المكيف بمفرده؛ اتصل دائماً بالموظفين الفنيين المتخصصين.

يجب أن يتم التنظيف والصيانة من قبل موظفين فنيين متخصصين. في جميع الأحوال، افصل الجهاز عن مصدر التيار الكهربائي قبل إجراء أي تنظيف أو صيانة.

تأكد من أن جهد التيار الكهربائي يتوافق مع الجهد الموجود على لوحة التصنيف. حافظ على نظافة المفتاح أو قابس الطاقة. أدخل قابس الطاقة بشكل صحيح وثابت في المقبس، وبالتالي تجنب خطر التعرض لصدمة كهربائية أو نشوب حريق لعدم كفاية الاتصال.

. لا تسحب القابس لإيقاف تشغيل الجهاز عندما يكون قيد التشغيل، لأن ذلك قد يؤدي إلى حدوث شرارة والتسبب في نشوب حريق، وما إلى ذلك.

تم تصنيع هذا الجهاز لتكييف الهواء في البيئات المنزلية ويجب عدم استخدامه لأي غرض آخر، مثل تجفيف الملابس وتبريد الطعام وما إلى ذلك.

. إن مواد التغليف قابلة لإعادة التدوير ويجب التخلص منها في صناديق النفايات المنفصلة. خذ مكيف الهواء في نهاية عمره الإنتاجي إلى مركز خاص لجمع النفايات للتخلص منه.

. استخدم دائماً الجهاز مع فلتر الهواء المثبت. قد يؤدي استخدام مكيف الهواء بدون مرشح الهواء إلى تراكم مفرط للغبار أو النفايات على الأجزاء الداخلية للجهاز مع احتمال حدوث أعطال لاحقة.

. يتحمل المستخدم مسؤولية تركيب الجهاز بواسطة فني مؤهل، والذي يجب عليه التحقق من تاريضه وفقاً للتشريعات الحالية وإدخال قاطع دائرة مغناطيسي حراري.

يجب إعادة تدوير البطاريات الموجودة في جهاز التحكم عن بعد أو التخلص منها بشكل صحيح.

قم بفتح المفتاح التلقائي إذا كنت تتوقع عدم استخدام الجهاز لفترة طويلة. يجب ضبط اتجاه تدفق الهواء بشكل صحيح.

يجب توجيه اللوحات إلى الأسفل في وضع التسخين وإلى الأعلى في وضع التبريد.

. استخدم مكيف الهواء فقط وفقاً للتعليمات الواردة في هذا الكتيب. لم يتم تغطية هذه التعليمات بشكل مقصود لتغطية كل الظروف والأوضاع المحتملة. كما هو الحال مع أي جهاز كهربائي منزلي، يوصى دائماً بالحس السليم والحذر عند التركيب والتشغيل والصيانة.

تأكد من فصل الجهاز عن مصدر الطاقة عندما يظل معطلاً لفترة طويلة وقبل إجراء أي تنظيف أو صيانة.

. إرشادات توفير الطاقة الكهربائية
في فصل الصيف :

- لا تنتظر حتى تصبح الغرفة حارة جداً قبل ذلك بتشغيل جهاز التكييف لكي يقوم بتبريد الغرفة .

- تجنب المبالغة في ضبط درجة الحرارة بحيث تكون الغرفة باردة جداً في حالة عملية التبريد لأن ذلك يؤدي إلى زيادة استهلاك الطاقة الكهربائية كما أنه ضار بالصحة .

في فصل الشتاء :

- لا تنتظر حتى تصبح الغرفة باردة جداً قبل ذلك بتشغيل جهاز التكييف لكي يقوم بتدفئة الغرفة .

- تجنب المبالغة في ضبط درجة الحرارة بحيث تكون الغرفة ساخنة جداً في حالة عملية التدفئة لأن ذلك يؤدي إلى زيادة استهلاك الطاقة الكهربائية كما أنه ضار بالصحة .

يجب الاحتفاظ بالابواب والنوافذ واية فتحات اخرى مغلقة داخل الغرفة المكيفة أثناء تشغيل جهاز التكييف وذلك لمنع الهواء المكيف من التسرب خارج الغرفة المكيفة وأيضاً لمنع الهواء الخارجي من الدخول إلى الغرفة المكيفة للمحافظة على كفاءة جهاز التكييف .

-التأكد من عدم تعرض الغرفة المكيفة لضوء الشمس المباشر وفي حال تعرضها لضوء الشمس يتم اسدال الستائر على النوافذ لمنع تعرض لأشعة الشمس والمحافظة على جهاز التكييف .

-التأكد من عدم وجود أية عاقبة لحركة الهواء المكيف الخارج من جهاز التكييف أو حركة الهواء الراجع إلى جهاز وذلك للمحافظة على كفاءة الجهاز وكمية الهواء اللازمة له . لذا يراعى عدم وجود ستائر أو اثاث او عوائق اما جهاز التكييف .-استخدام وظيفة التشغيل الاقتصادي الصحي أثناء فترة النوم لتوفير الاستهلاك الكهربائي والحصول على نوم صحي مريح أثناء تشغيل جهاز التكييف لعملية التبريد أو التدفئة .

-التأكد من انتظام توزيع الهواء في المكان المراد تكييفه عن طريق الاختيار الصحيح لحركة موجه الهواء المكيف حسب نظام التشغيل تبريد أو تدفئة :

أ- عن طريق استخدام وظيفة التوجيه الأوتوماتيكي لحركة الموجه الرأسى للهواء المكيف SWING

ب- عن طريق استخدام وظيفة ضبط حركة الموجه الأفقي للهواء المكيف AIR DIRECTION

ج- عن طريق الضبط اليدوي للموجهات الأفقية للهواء المكيف من اليمين إلى اليسار حسب الاحتياج

د- دليل التعليمات تركيب وصيانة جهاز التكييف

- ⊖ لا تقم بثنى سلك الطاقة أو سحبه أو ضغطه لأن ذلك قد يؤدي إلى تلفه. من المحتمل أن تكون الصدمات الكهربائية أو الحرائق ناجمة عن تلف سلك الطاقة. يجب على الموظفين الفنيين المتخصصين فقط استبدال سلك الطاقة التالف.
- ⊖ لا تستخدم ملحقات أو وحدات جماعية.
- ⊖ لا تلمس الجهاز عندما تكون حافي القدمين أو عندما تكون أجزاء من الجسم مبللة أو رطبة.
- ⊖ لا تقم بعرقلة مدخل أو مخرج الهواء للوحدة الداخلية أو الخارجية.
- ⊖ يؤدي انسداد هذه الفتحات إلى انخفاض الكفاءة التشغيلية للمكيف مع احتمال حدوث أعطال أو أضرار.
- ⊖ لا يغير بأي حال من الأحوال خصائص الجهاز.
- ⊖ لا تقم بثنى الجهاز في بيئات يمكن أن يحتوي الهواء فيها على غاز أو زيت أو كبريت أو بالقرب من مصادر الحرارة.
- ⊖ هذا الجهاز غير مخصص للاستخدام من قبل الأشخاص (بما في ذلك الأطفال) ذوي القدرات البدنية أو الحسية أو العقلية المنخفضة، أو الذين يفتقرون إلى الخبرة والمعرفة، ما لم يتم الإشراف عليهم أو تعليمات بشأن استخدام الجهاز من قبل شخص مسؤول عن سلامتهم.

- ⊖ لا تتسلق أو تضع أي أشياء ثقيلة أو ساخنة فوق الجهاز.
- ⊖ لا تترك النوافذ أو الأبواب مفتوحة لفترة طويلة أثناء تشغيل مكيف الهواء.
- ⊖ لا توجه تدفق الهواء إلى النباتات أو الحيوانات.
- ⊖ قد يكون للتعرض المباشر الطويل لتدفق الهواء البارد للمكيف تأثيرات سلبية على النباتات والحيوانات.
- ⊖ لا تضع المكيف على اتصال بالماء يمكن أن يتلف العزل الكهربائي وبالتالي يسبب الصعق الكهربائي.
- ⊖ لا تتسلق أو تضع أي أشياء على الوحدة الخارجية.
- ⊖ لا تقم أبدًا بإدخال عصا أو أي شيء مشابه في الجهاز. يمكن أن يسبب الإصابة.
- ⊖ يجب مراقبة الأطفال للتأكد من عدم عبثهم بالجهاز. في حالة تلف سلك الإمداد، يجب استبداله من قبل الشركة المصنعة أو وكيل الخدمة التابع لها أو أشخاص مؤهلين بشكل مماثل لتجنب المخاطر.

NAMES OF PARTS

اسماء القطع والمكونات

الوحدة الداخلية	
الرقم	الوصف
1	اللوحة الامامية
2	فلتر الهواء
3	فلتر اختياري (إذا كان مثبتاً)
4	شاشة العرض
5	جهاز استقبال الإشارة
6	غطاء لوحة التحكم الكهربائية
7	مولد المؤين (إذا كان مثبتاً)
8	موجه الهواء يمين ويسار
9	زر الطوارئ
10	ملصق تصنيف الوحدة الداخلية
11	موجه الهواء اعلى واسفل
12	جهاز التحكم عن بعد

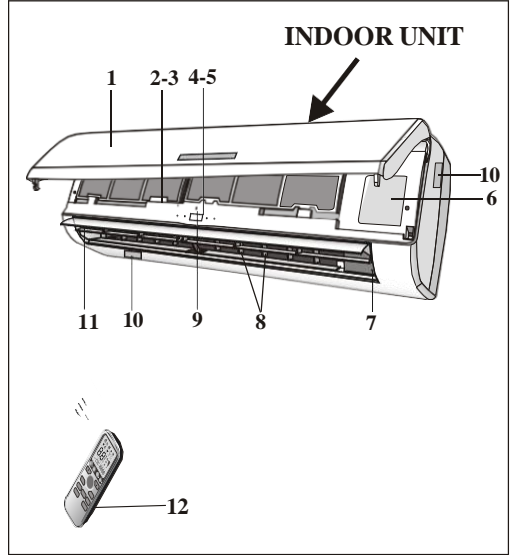

الوحدة الخارجية	
الرقم	الوصف
13	شبكة مخرج الهواء
14	ملصق المواصفات للوحدة الخارجية
15	غطاء اللوحة الكهربائية
16	صمام الغاز
17	صمام السائل

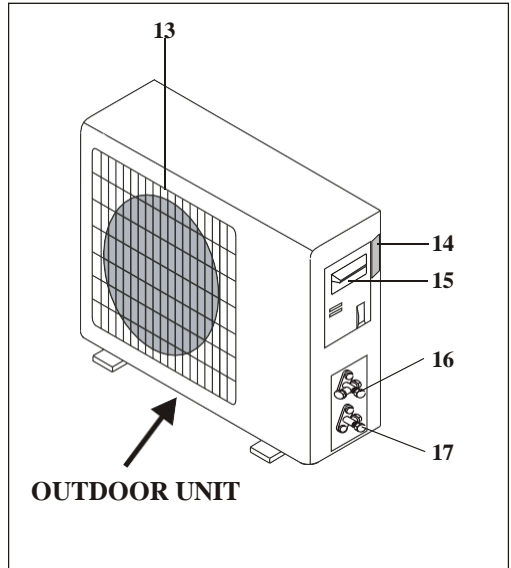

ملحوظة: الأشكال المذكورة أعلاه تهدف فقط إلى أن تكون رسماً تخطيطياً بسيطاً للجهاز وقد لا تتوافق مع مظهر الوحدات التي تم شراؤها.

INDOOR UNIT DISPLAY

شاشة الوحدة الداخلية

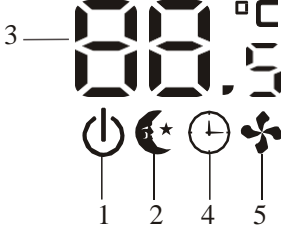
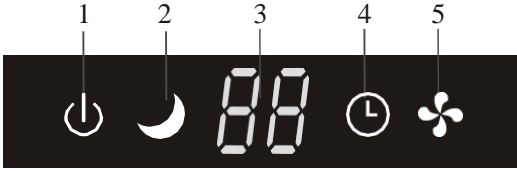
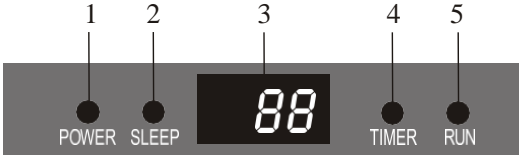

3

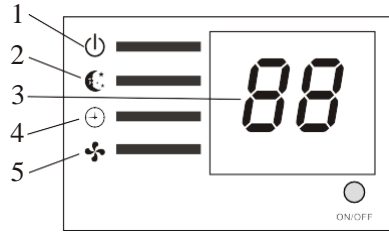
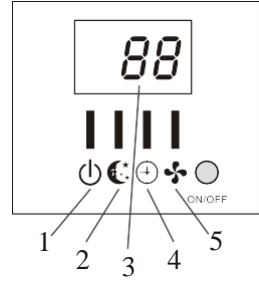

الرقم	الشاشة	الرمز	الوظيفة
1	POWER زر التشغيل	⏻	يظهر هذا الرمز عند تشغيل الوحدة
2	SLEEP زر السكون	🌙	وضع السكون
3	Temperature display (if present) Error code / عرض درجة الحرارة (إن وجدت) بخطا بالكود	88	(1) يضيء أثناء تشغيل المؤقت عندما يكون مكيف الهواء قيد التشغيل (2) يعرض رمز العطل عند حدوث خطأ.
4	TIMER المؤقت	⌚	يضيء أثناء تشغيل المؤقت
5	RUN التشغيل	🌀	يظهر الرمز عند تشغيل الوحدة، ويختفي عند إيقاف تشغيل الوحدة.

INDOOR UNIT DISPLAY

٨٠ قد يختلف شكل وموضع المفاتيح والمؤشرات وفقاً للطراز، ولكن وظيفتها هي نفسها.

وظيفة الطوارئ ووظيفة إعادة التشغيل التلقائي

وظيفة إعادة التشغيل التلقائي

تم ضبط الجهاز مسبقاً على وظيفة إعادة التشغيل التلقائي من قبل الشركة المصنعة. في حالة انقطاع التيار الكهربائي المفاجئ، تقوم الوحدة بحفظ ظروف الإعداد قبل انقطاع التيار الكهربائي. عند استعادة الطاقة، يتم إعادة تشغيل الوحدة تلقائياً مع الاحتفاظ بجميع الإعدادات السابقة بواسطة وظيفة الذاكرة.

لإلغاء تنشيط وظيفة إعادة التشغيل التلقائي، اتبع ما يلي:

1. قم بإيقاف تشغيل مكيف الهواء ثم قم بتوصيله.
 2. اضغط على زر الطوارئ في هذه الأثناء قم بتوصيله.
 3. استمر في الضغط على زر الطوارئ لأكثر من 10 ثوانٍ حتى تسمع أربع أصوات تنبيه قصيرة من الوحدة. تم إلغاء تنشيط وظيفة إعادة التشغيل التلقائي.
- لتنشيط وظيفة إعادة التشغيل التلقائي، اتبع نفس الإجراء حتى تسمع ثلاث أصوات تنبيه قصيرة من الوحدة

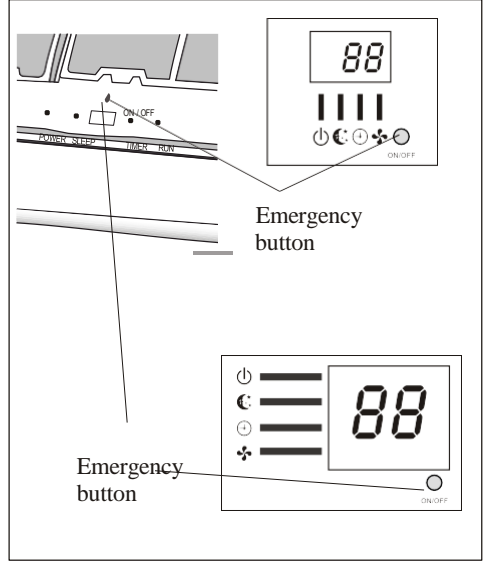

وظيفة الطوارئ

فشلت وحدة التحكم عن بعد في العمل أو كانت الصيانة ضرورية،

فتابع على النحو التالي:

افتح اللوحة الأمامية وارفعها إلى أعلى بزاوية

. للوصول إلى زر الطوارئ

1. ضغطة واحدة على زر الطوارئ (صافرة واحدة) سيؤدي إلى عملية التبريد القسرية
 2. سيؤدي الضغط مرتين على زر الطوارئ خلال 3 ثوانٍ (صافرتان) إلى تشغيل التدفئة القسرية.
 3. لإيقاف تشغيل الوحدة، ما عليك سوى الضغط على الزر مرة أخرى (صوت تنبيه طويل واحد).
 4. بعد 30 دقيقة من التشغيل القسري، سيبدأ مكيف الهواء بالعمل تلقائياً في 23 وضع تبريد، وسرعة المروحة التلقائية.
- في الصفحة 15 FEEL تم وصف وظيفة *

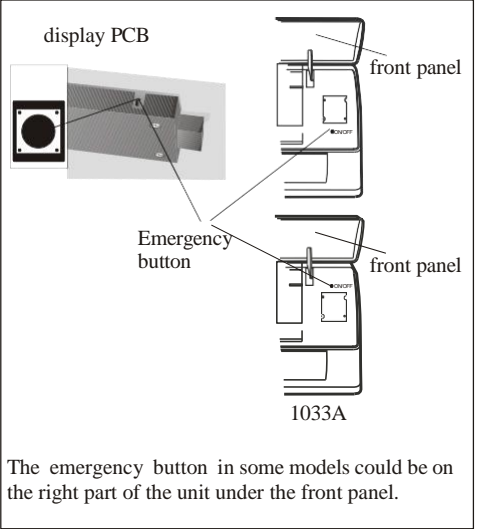

The emergency button in some models could be on the right part of the unit under the front panel.



قد يختلف شكل زر الطوارئ وموضعه وفقاً للطراز، ولكن وظيفتهما هي نفسها.

ملاحظة: الضغط الساكن الخارجي للمضخات الحرارية هو 0 باسكال لجميع الموديلات

REMOTE CONTROLLER

جهاز التحكم عن بعد

الرقم	الزر	الوظيفة
1	▲ (TEMP UP)	اضغط عليه لزيادة ضبط درجة الحرارة/الوقت
2	▼ (TEMP DN)	اضغط عليه لتقليل ضبط درجة الحرارة/الوقت
3	ON/OFF	اضغط عليه لبدء العملية أو إيقافها
4	FAN	لتحديد سرعة مروحة تلقائي/منخفض/متوسط/مرتفع
5	TIMER	اضغط عليه لضبط مؤقت الإيقاف التلقائي
6	SLEEP	لتنشيط وظيفة النوم
7	ECO	في وضع التبريد، اضغط على هذا الزر، وستزيد درجة الحرارة بمقدار درجتين على قاعدة ضبط درجة الحرارة في وضع التسخين، اضغط على هذا الزر، وستنخفض درجة الحرارة بمقدار درجتين على أساس درجة الحرارة المحددة
8	MODE	لتحديد وضع التشغيل
9	SUPER or TURBO	اضغط على هذا الزر لتنشيط/إلغاء تنشيط الوظيفة الفائقة التي تمكن الوحدة من الوصول إلى درجة الحرارة المحددة مسبقاً في أقصر وقت ، ستعطي الوحدة أقصى درجة حرارة للتبريد مع سرعة مروحة عالية تبلغ COOL في الوضع 16 درجة ، ستعطي الوحدة أقصى درجة حرارة للتسخين مع سرعة مروحة عالية تبلغ HEAT في قصيدة 31 درجة
10	SWING	لتنشيط أو إلغاء تنشيط حركة العواكس
11	CLOCK	عند الضغط على هذا الزر، سوف يومض الوقت، ثم من خلال و ، يمكنك ضبط الوقت (مرة واحدة تضغط عليها، ودقيقة واحدة تضبطها؛ وإذا وصلت الضغط، يتغير الوقت بسرعة)، وبعد الضبط على الوقت المطلوب، يرجى الضغط على هذا الزر مرة أخرى لتثبيت الوقت
12	DISPLAY	لتشغيل/إيقاف شاشة LED
13	HEALTHY	لتنشيط/إيقاف الوظيفة الصحية. إنه زر يتحكم في المؤين أو أجناس البلازما للطراز المتاح فقط
14	3D	عند الضغط على "3D"، ستتأرجح الريش الأفقية والرأسية معاً في نفس الوقت.
15	RESET	لإعادة تشغيل جهاز التحكم عن بعد
16	ANTI-MILDEW or Mute	لتنشيط وظيفة ANTI-MILDEW أو لتفعيل وظيفة كتم الصوت

ربما يختلف المظهر الخارجي وبعض وظائف وحدة التحكم عن بعد 

REMOTE CONTROLLER

قد يختلف شكل وموضع الأزرار والمؤشرات وفقاً للطراز، ولكن وظيفتها هي نفسها

REMOTE CONTROLLER

جهاز التحكم عن بعد

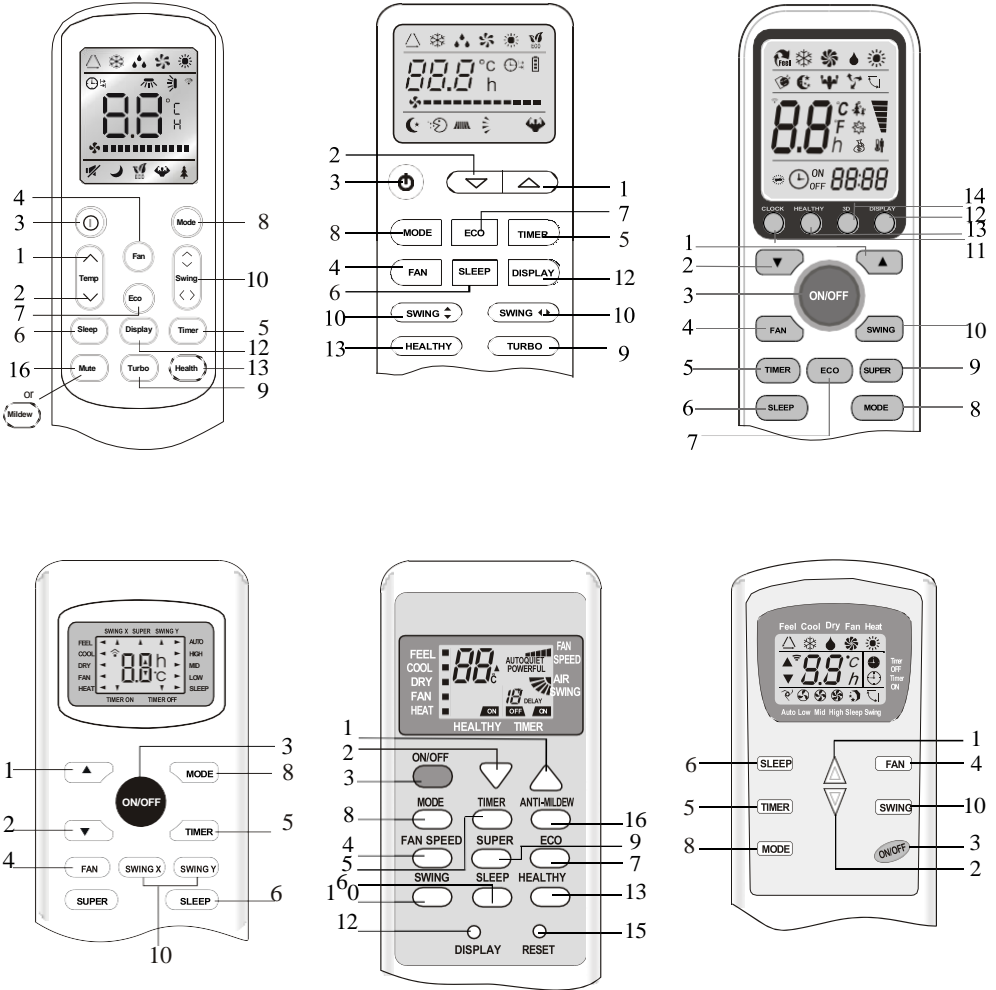

ربما يختلف المظهر الخارجي وبعض وظائف وحدة التحكم عن بعد
قد يختلف شكل وموضع الأزرار والمؤشرات وفقاً للطراز، ولكن وظيفتها هي نفسها.



REMOTE CONTROLLER

جهاز التحكم عن بعد

عرض وحدة التحكم عن بعد
معنى الرموز على شاشة جهاز التحكم عن بعد .

الرقم	الرمز	المعنى
1	 or 	مؤشر وضع الشعور
2		رمز التبريد
3	 or 	مؤشر إزالة الرطوبة
4		مؤشر تشغيل المروحة فقط
5		مؤشر التدفئة
6	 or 	مؤشر استقبال الإشارة
7	 or  or  or 	مؤشر إيقاف المؤقت
8	 or  or  or 	مؤشر تشغيل المؤقت
9	AUTO or  or  or  or 	مؤشر المروحة التلقائية
10	 or  or  or 	مؤشر سرعة المروحة المنخفضة
11	 or  or  or 	مؤشر سرعة المروحة المتوسطة
12	 or  or  or 	مؤشر سرعة المروحة القصوى
13	QUIET or  or  or  or 	مؤشر النوم
14		مؤشر النوم المريح (اختياري)
15		مؤشر الشعور (اختياري)
16	 or  or  or 	لتشغيل موزعات الهواء الأفقية والعمودية
17		مؤشر الدوران
18	 or TURBO or POWERFUL	مؤشر سوبر
19	 or  or 	مؤشر الصحي
20	 or ECO or 	مؤشر توفير الطاقة
21		مؤشر مكافحة العفن الفطري
22	 or 	مؤشر البطارية
23	88:88	مؤشر الساعة



REMOTE CONTROLLER

جهاز التحكم عن بعد

تبدال البطاريات :

قم بإزالة لوحة غطاء البطارية من الجزء الخلفي لجهاز التحكم عن بعد، عن طريق تحريكها في اتجاه السهم.
 قم بتثبيت البطاريات وفقاً للاتجاه (+) (-) الموضح على جهاز التحكم عن بعد.
 أعد تركيب غطاء البطارية عن طريق وضعه في مكانه.
 لا تستخدم البطاريات القابلة لإعادة 1.5 LRO 3 AAA استخدم بطاريتين الشاحن . استبدل البطاريات القديمة بأخرى جديدة من نفس النوع عندما تصبح الشاشة غير مقروءة.
 لا تتخلص من البطاريات كنفائات بلدية غير مصنفة. من الضروري جمع هذه النفائات بشكل منفصل لمعالجة خاصة.
 ثانياً. ملاحظة: بعد ضبط الوظيفة، عليك أن تأخذها

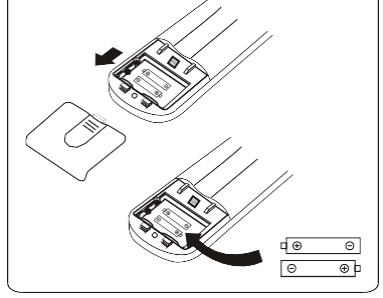

DIP switch on position	Function
C	يتم ضبط جهاز التحكم عن بعد بالدرجة المئوية
F	يتم ضبط جهاز التحكم عن بعد بدرجة فهرنهايت
Cool	يتم ضبط جهاز التحكم عن بعد في وضع التبريد فقط
Heat	يتم ضبط جهاز التحكم عن بعد في وضع التبريد والتدفئة

الرجوع إلى الصورة 2:

عند إدخال البطاريات لأول مرة في جهاز التحكم عن بعد وحدة التحكم أو إذا قمت بتغييرها، فأنت بحاجة إلى برمجة وحدة التحكم عن بعد للتبريد أو التدفئة فقط.

عندما تقوم بإدخال البطاريات، تظهر الرموز (COOL) وتبدأ الحرارة في النزول. إذا ضغطت على أي زر متى (COOL) يتم عرض وحدة التحكم عن بعد تم تعديله في وضع التبريد فقط. إذا ضغطت على أي زر متى يتم عرض الرمز (HEAT) ، وهو جهاز التحكم عن بعد ضبطها في وضع التبريد والتدفئة.

ملاحظة: إذا قمت بضبط جهاز التحكم عن بعد في وضع التبريد،

لأن يكون من الممكن تفعيل وظيفة التسخين في الوحدات ذات مضخة التدفئة . تحتاج إلى إخراج البطاريات وتكرار الإجراء الموضح أعلاه.

1. قم بتوجيه جهاز التحكم عن بعد نحو مكيف الهواء .
 2. تأكد من عدم وجود أي أشياء بين جهاز التحكم عن بعد ومستقبل الإشارة في الوحدة الداخلية.
 3. لا تترك جهاز التحكم عن بعد معرضاً لأشعة الشمس أبداً.
 4. احتفظ بجهاز التحكم عن بعد على مسافة لا تقل عن متر واحد من التلفزيون أو الأجهزة الكهربائية الأخرى.
- توصيات لتحديد مكان حامل وحدة التحكم عن بعد واستخدامه (إن وجد) يجب الاحتفاظ بوحدة التحكم عن بعد في حامل مثبت على الحائط

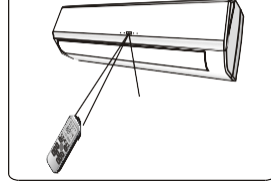
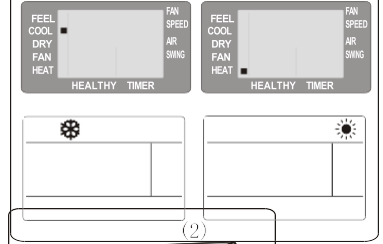
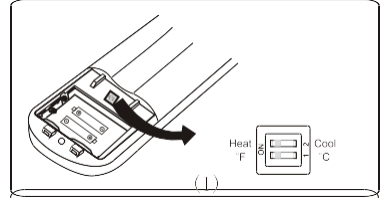

Remote controller holder

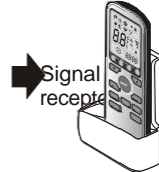
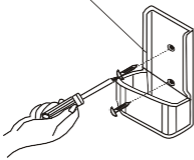

OPERATING INSTRUCTIONS

تعليمات التشغيل

يدخل الهواء الذي تمتصه المروحة من الشواية ويمر عبر الفلتر، ثم يتم تبريده/مزيل الرطوبة أو تسخينه من خلال المبادل الحراري.

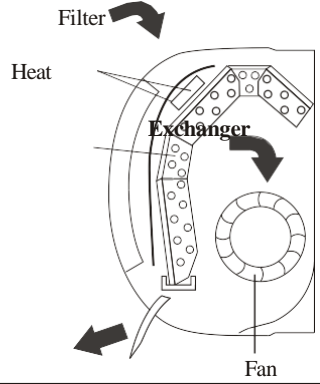

يتم تحريك اتجاه مخرج الهواء لأعلى ولأسفل بواسطة اللوحات، ويتم تحريكه يدويًا يمينًا ويسارًا بالوضع الرأسي المنحرفات، في بعض الموديلات، يمكن التحكم في المنحرفات الرأسية بواسطة المحرك أيضًا.

التحكم " SWING " في تدفق الهواء



- يتم توزيع تدفق الهواء بشكل موحد في الغرفة من الممكن تحديد اتجاه الهواء بالشكل الأمثل بتنشيط SWING أو SWING يقوم مفتاح FLAP، يتم توجيه تدفق الهواء بشكل بديل من الأعلى إلى الأسفل. وذلك لضمان توزيع متساوي للهواء في الغرفة
- يقوم المفاتيح بتنشيط العواكس الآلية، ويتم توجيه تدفق الهواء بشكل بديل من اليسار إلى اليمين. (وظيفة اختيارية، تعتمد على الموديلات)..

يتم وضع العواكس يدويًا ووضعها تحت اللوحات. وهي تسمح بتوجيه تدفق الهواء إلى اليمين أو اليسار.

في وضع التبريد، قم بتوجيه اللوحات في الاتجاه الأفقي؛

في وضع التسخين، قم بتوجيه اللوحات إلى الأسفل حيث يميل للهواء الدافئ إلى الارتفاع.

يجب إجراء هذا الضبط أثناء إيقاف تشغيل الجهاز.

يجب إجراء هذا الضبط أثناء إيقاف تشغيل الجهاز.

لا تقم مطلقًا بوضع اللوحات يدويًا، فقد تتعرض الآلية الدقيقة لأضرار جسيمة!

لا تقم مطلقًا بوضع أصابعك أو العصي أو أي أشياء أخرى في فتحات مدخل أو مخرج الهواء. قد يتسبب مثل هذا التلامس العرضي مع السراويل الحية في حدوث ضرر أو أذى غير متوقع.

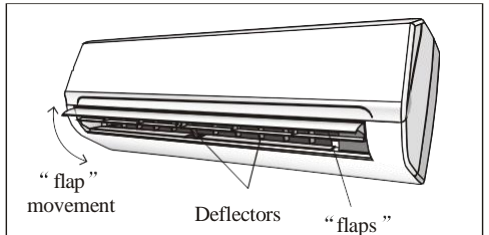
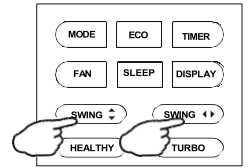
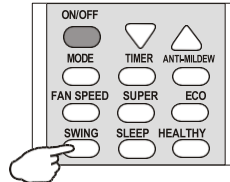
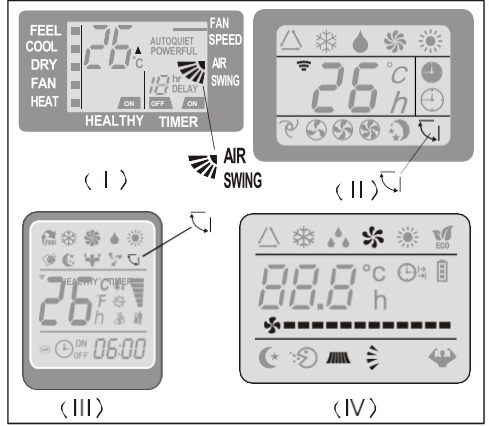

OPERATING INSTRUCTIONS

تعليمات التشغيل

وضع التبريد

COOL ■



تتيح وظيفة التبريد لمكيف الهواء تبريد الغرفة وفي نفس الوقت تقليل رطوبة الهواء

لتنشيط وظيفة التبريد (COOL)، اضغط على الزر حتى يظهر الرمز (COOL) يظهر على الشاشة.
يتم تفعيل وظيفة التبريد عن طريق ضبط الزر أو على درجة حرارة أقل من درجة حرارة الغرفة.
لتحسين وظيفة مكيف الهواء، اضبط درجة الحرارة (1) والسرعة (2) واتجاه تدفق الهواء (3) بالضغط على الزر المشار إليه.

وضع التدفئة

تسمح وظيفة التدفئة لمكيف الهواء بتسخين الغرفة

MODE

لتنشيط وظيفة التدفئة (HEAT)، اضغط على الزر حتى يظهر (HEAT) على الشاشة.
بالضغط على الزر أو ضبط درجة حرارة أعلى من درجة حرارة الغرفة لتحسين وظيفة مكيف الهواء، قم بضبط درجة الحرارة (1) والسرعة (2) واتجاه تدفق الهواء (3) بالضغط على الزر المشار إليه

إذا كان الجهاز مزودًا بسخان كهربائي، مما يؤخر بدء تشغيل الجهاز خلال ثوانٍ قليلة
لضمان إخراج فوري للهواء الساخن (اختياري، يعتمد على الطراز) أثناء عملية التدفئة، يمكن للجهاز تنشيط دورة إزالة الجليد تلقائيًا أمر ضروري لتنظيف التلاجة
الصقيع على المكثف لاستعادة وظيفة التبادل الحراري. يستمر هذا عادة لمدة 2-10 دقائق أثناء عملية إزالة الصقيع، وإيقاف مروحة الداخلية.
بعد إزالة الجليد، يعود إلى وضع التدفئة تلقائيًا.

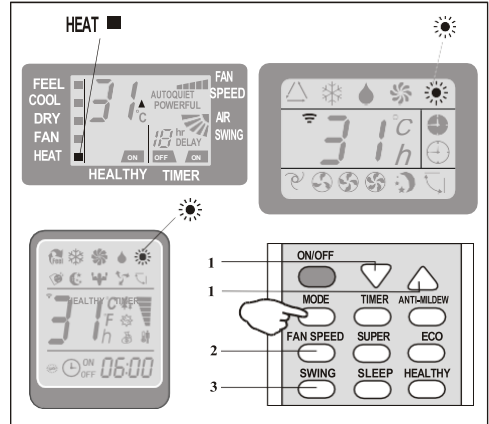
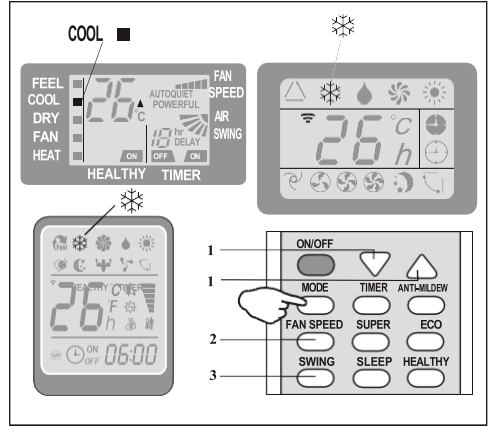

OPERATING INSTRUCTIONS

تعليمات التشغيل

وضع الموقت تشغيل الموقت

TIMER

لضبط وقت تشغيل المكيف لبرمجة وقت التشغيل التلقائي، يجب إيقاف تشغيل الجهاز. اضغط في المرة الأولى، واضبط درجة الحرارة باستخدام الضغط على الزر أو: اضغط في المرة الثانية، واضبط وقت الراحة باستخدام يمكن قراءة وقت الراحة حتى التشغيل التلقائي التالي على الشاشة.

ملحوظة! قبل متابعة الوقت: قم ببرمجة العمل الوضع مع b مع إيقاف الزر (مع ke (2) وسرعة المروحة بتعديل المكيف
ملاحظة: لإلغاء الوظيفة المضبوطة، اضغط على الزر مرة أخرى.
ملاحظة: في حالة انقطاع التيار الكهربائي، فمن الضروري ضبط TIMER ON مرة أخرى

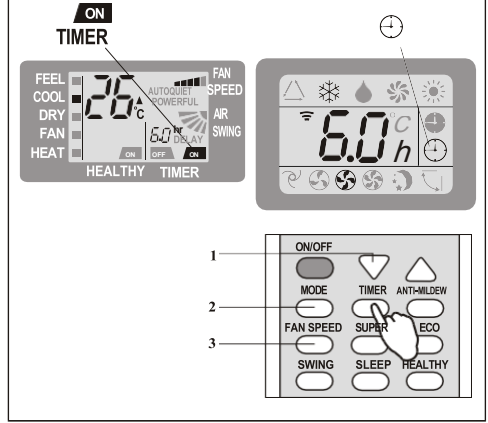

Indoor display

وضع الموقت إيقاف الموقت

TIMER

لضبط إيقاف التلقائي لمكيف الهواء ، تتم برمجة التوقف الزمني بالضغط على اضبط وقت الراحة بالضغط على الزر أو حتى الباقي
الوقت المعروض هو حسب طلبك ثم اضغط مرة أخرى.

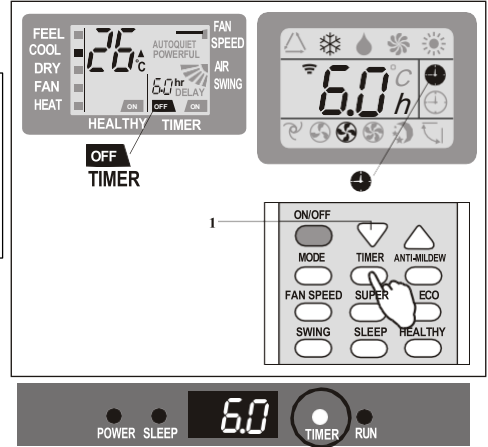

Indoor display

ملاحظة: لإلغاء وظيفة الضبط، اضغط على الزر مرة أخرى.
ملاحظة: في حالة انقطاع التيار الكهربائي، فمن الضروري ضبط TIMER OFF مرة أخرى

⚠️ على TIMER ملاحظة: يمكن ضبط وظيفة! فترات زمنية مدتها نصف ساعة.

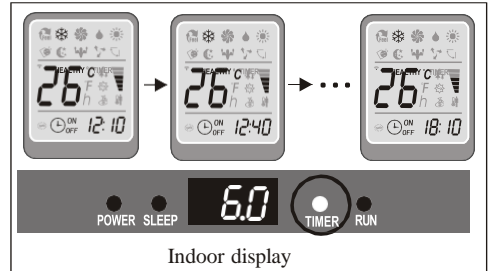

Indoor display

OPERATING INSTRUCTIONS

تعليمات التشغيل

وضع المروحة

FAN

يعمل المكيف في الوضع التهوية فقط

لضبط وضع FAN ، اضغط على تظهر (FAN) على الشاشة. حتى عند الضغط على الزر تتغير السرعة بالتسلسل التالي: منخفض/متوسط/مرتفع/تلقائي في وضع المروحة. يقوم جهاز التحكم عن بعد أيضًا بتخزين السرعة التي تم ضبطها في وضع التشغيل السابق. في وضع الشعور (التلقائي)، يقوم مكيف الهواء تلقائيًا باختيار سرعة المروحة ووضع التشغيل (التبريد أو التدفئة)

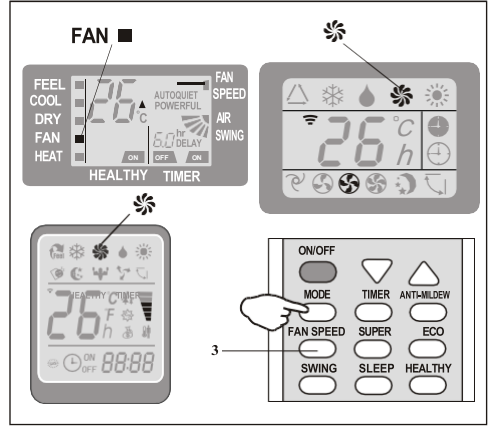

وضع الجاف

DRY

تعمل هذه الوظيفة على تقليل رطوبة الهواء لجعل الغرفة أكثر راحة. لضبط الوضع الجاف، اضغط حتى يظهر (جاف) على الشاشة. يتم تنشيط الوظيفة التلقائية لدورات التبريد المتناوبة ومروحة الهواء.

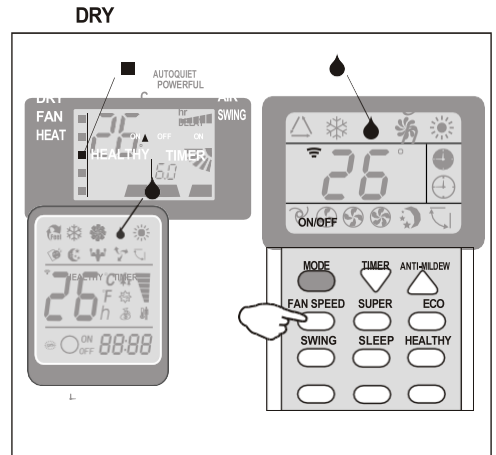

OPERATING INSTRUCTIONS

تعليمات التشغيل

وضع الشعور (الأوتوماتيكي)

FEEL



لتنشيط وضع التشغيل (FEEL التلقائي)،

اضغط على الزر الموجود على جهاز التحكم عن بعد حتى يظهر الرمز (FEEL) على الشاشة.

في وضع FEEL ، يتم تحديد سرعة المروحة ودرجة الحرارة يتم ضبطها تلقائيًا وفقًا لدرجة حرارة الغرفة (تم اختبارها بواسطة مستشعر درجة الحرارة المدمج في الوحدة الداخلية).

درجة الحرارة المحيطة	وضعية التشغيل	درجة الحرارة التلقائية.
< 20°C	التدفئة (نوع المضخة الحرارية) مروحة (النوع البارد فقط)	23°C
20°C ~ 26°C	جاف	18°C
> 26°C	بارد	23°C

لتحسين وظيفة مكيف الهواء، اضبط درجة الحرارة (2 فقط) (1) والسرعة (2) واتجاه تدفق الهواء (3) بالضغط على الأزرار المشار إليها

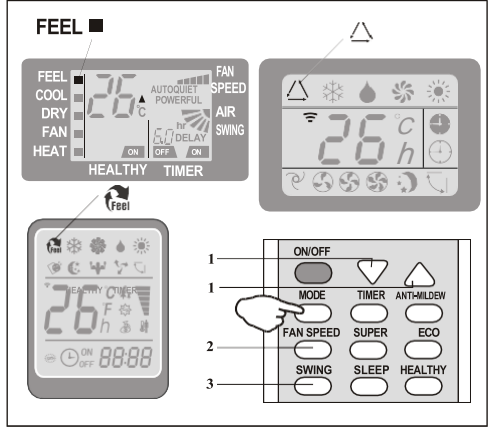

SLEEP MODE

AUTO QUIET



لتنشيط وضع التشغيل SLEEP ، اضغط على الزر الموجود على جهاز التحكم عن بعد حتى يظهر الرمز

يظهر رمز (AUTOQUIET) على الشاشة.

تقوم وظيفة SLEEP تلقائيًا بضبط درجة الحرارة لجعل الغرفة أكثر راحة أثناء الليل. في وضع التبريد أو الجفاف، سترتفع درجة الحرارة المضبوطة تلقائيًا بمقدار 1 سليبوس كل 60 دقيقة، لتحقيق ارتفاع إجمالي قدره 2 سليبوس خلال أول ساعتين من التشغيل.

في وضع التسخين، تنخفض درجة الحرارة المضبوطة تدريجيًا بمقدار درجتين خلال أول ساعتين من التشغيل.

بعد 10 ساعات من التشغيل في وضع السكون، سيتغير مكيف الهواء إلى وضع الإعداد السابق.

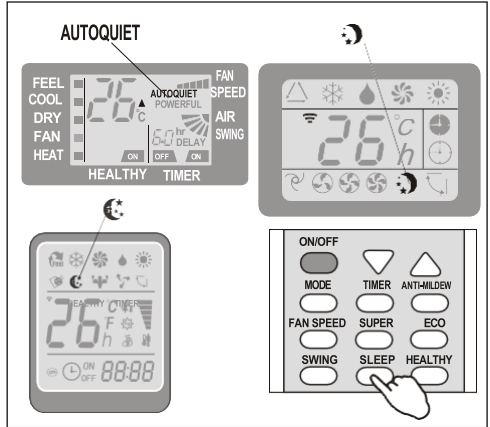

Indoor display

PROTECTION

تم برمجة مكيف الهواء ليناسب ظروف معيشية مريحة ومناسبة، وإذا تم استخدامه في مكيف غير طبيعي كما هو موضح أدناه، فقد تدخل بعض ميزات حماية السلامة حيز التنفيذ.

Fixed air conditioner:

MODE	Heating	Cooling	Dry
Room temperature	0°C~27°C(32°F~80°F)	17°C~32°C(63°F~90°F)	
Outdoor temperature	-7°C~24°C(19°F~75°F)	T1 climate: 15°C~43°C(59°F~109°F)	
		T3 climate: 15°C~52°C(59°F~125°F)	

Inverter air conditioner:

MODE	Heating	Cooling	Dry
Room temperature	0°C~27°C(32°F~80°F)	17°C~32°C(63°F~90°F)	
Outdoor temperature	-15°C~24°C(5°F~75°F) (Low temperature heating: -20°C~24°C (-4°F~75°F))	T1 climate: 15°C~50°C(59°F~122°F) (Low temperature cooling: -15°C~50°C(5°F~122°F))	
		T3 climate: 15°C~55°C(59°F~131°F)	

لا تعمل الوحدة على الفور إذا تم تشغيلها بعد إيقاف تشغيلها أو بعد تغيير الوضع أثناء التشغيل. هذا إجراء عادي للحماية الذاتية، ستحتاج إلى الانتظار لمدة 3 دقائق تقريبًا. تتوافق السعة والكفاءة مع الاختبار الذي تم إجراؤه عند التشغيل بالحمولة الكاملة.*
*مطلوب أعلى سرعة لمحرك المروحة الداخلية وأقصى زاوية مفتوحة للوحات والحرافات.

دليل تعليمات تركيب الجهاز :

- اختيار نوع جهاز التكييف المناسب للمكان المراد تكييفه
- اختيار قدرة جهاز التكييف المناسبة للمساحة التقريبية للمكان المراد تكييفه مع الأخذ بعين الاعتبار موقع المكان المراد تكييفه وإرشادات التركيب
- اختيار مكان التركيب الذي يسمح بحرية حركة الهواء الداخل والخارج من الوحدة الداخلية والخارجية ويسمح بسهولة عمليات الخدمة والصيانة
- تجنب اختيار مكان تركيب الوحدة الداخلية ومكان تركيب الوحدة الخارجية الذي يؤدي إلى الطول الزائد عن الحد لوصلات مواسير الفريون بين الودنتين الخارجية والداخلية وذلك لتفادي تقليل كفاءة التبريد وتدفئة الجهاز
- تجنب الارتفاع الزائد عن الحد بين الودنتين الداخلية والخارجية لجهاز التكييف ز
- تجنب وجود انحناءات كثيرة في وصلات مواسير الفريون عند توصيلها بكل من الودنتين الخارجية والداخلية لجهاز التكييف .
- تجنب اختيار مكان التركيب الذي يتعرض لأشعة الشمس المباشرة
- في حالة تعرض المكان لضوء الشمس يتم استخدام أقيات الشمس كالحواجز
- تجنب اختيار مكان التركيب الذي يتعرض لأية مصادر حرارية تؤثر سلبًا على أداء جهاز التكييف .
- يجب تنظيف فلاتر الهواء بصفة دورية مرة كل شهر تقريبًا للمحافظة على كمية الهواء وأقصى كفاءة للتبريد والتدفئة .

دليل التثبيت---اختيار مكان التثبيت

الوحدة الداخلية

- قم بتركيب الوحدة الداخلية على جدار قوي غير معرض للاهتزازات.
- لا ينبغي إعاقة منافذ الدخول والخروج: يجب أن يكون الهواء قادرًا على النفخ في جميع أنحاء الغرفة.
- لا تقم بتركيب الوحدة بالقرب من مصدر للحرارة أو البخار أو الغاز القابل للاشتعال.
- قم بتركيب الوحدة بالقرب من مقيس كهربائي أو دائرة خاصة. لا تقم بتركيب الوحدة في مكان ستتعرض فيه لأشعة الشمس المباشرة.
- حدد موقعًا يمكن من خلاله تصريف المياه المتكثفة بسهولة، وحيث يتم توصيلها بسهولة بالوحدة الخارجية.
- تأكد من تشغيل الماكينة بشكل دوري وحجز المساحات اللازمة كما هو موضح في الصورة.
- حدد مكانًا يمكن من خلاله إخراج الفلتر بسهولة.

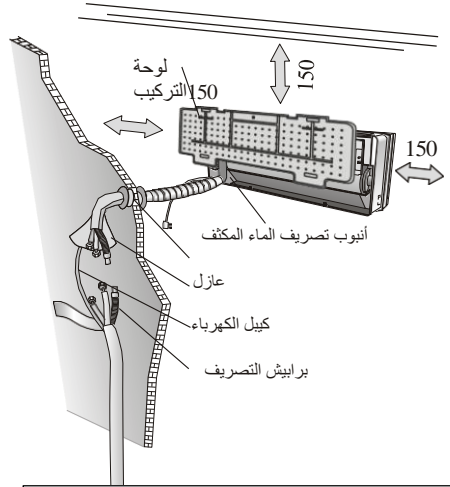

الحد الأدنى للمساحة المراد حجزها (مم) موضح في الصورة

الوحدة الخارجية

- لا تقم بتركيب الوحدة الخارجية بالقرب من مصادر الحرارة أو البخار أو الغاز القابل للاشتعال.
- لا تقم بتركيب الوحدة في أماكن شديدة الرياح أو متربة. لا تقم بتركيب الوحدة في مكان يمر فيه الأشخاص غالبًا. اختر مكانًا لا يؤدي فيه تفرغ الهواء وصوت التشغيل إلى إزعاج الجيران.
- تجنب تركيب الوحدة في مكان معرض لأشعة الشمس المباشرة (بخلاف ذلك، استخدم وسيلة حماية، إذا لزم الأمر، لا ينبغي أن تتداخل مع تدفق الهواء).
- قم بحجز المساحات كما هو موضح في الصورة حتى يدور الهواء بحرية.
- قم بتركيب الوحدة الخارجية في مكان آمن وصلب.
- إذا كانت الوحدة الخارجية معرضة للاهتزاز، ضع حشوات مطاطية على أقدم الوحدة.

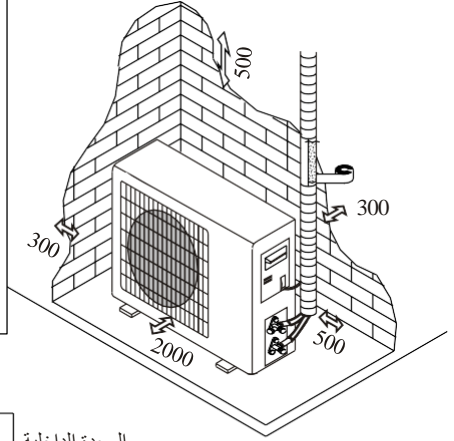

مخطط التثبيت

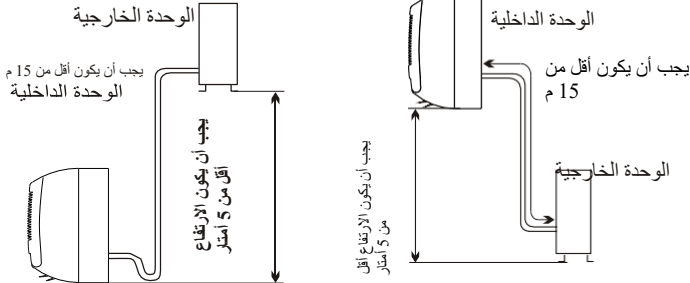

يجب على المشتري التأكد من أن الشخص و/أو الشركة التي ستقوم بتركيب مكيف الهواء أو صيانتها أو إصلاحه لديه المؤهلات والخبرة في منتجات التبريد.

دليل التثبيت--اختيار مكان التثبيت

قبل البدء في التركيب، حدد موضع الوحدات الداخلية والخارجية، مع مراعاة الحد الأدنى من المساحة المحجوزة حول الوحدات لا تقم بتثبيت مكيف الهواء الخاص بك في غرفة رطبة مثل الحمام أو الغسيل وما إلى ذلك يجب أن يكون موقع التثبيت على ارتفاع 250 سم أو أكثر فوق الأرض.

للتثبيت تتبع ما يلي :

تركيب علاقة التركيب

1. قم دائمًا بتركيب اللوحة الخلفية أفقيًا وعموديًا
 2. حفر ثقوب عميقة 32 مم في الحائط لتثبيت اللوحة؛
 3. أدخل المراسي البلاستيكية في الفتحة؛
 4. قم بتثبيت اللوحة الخلفية على الحائط باستخدام مسامير التنصت المتوفرة
 5. تأكد من تثبيت اللوحة الخلفية بقوة كافية لتحمل الوزن
- ملاحظة: قد يختلف شكل لوحة التثبيت عن الشكل المذكور أعلاه، ولكن طريقة التثبيت متشابهة

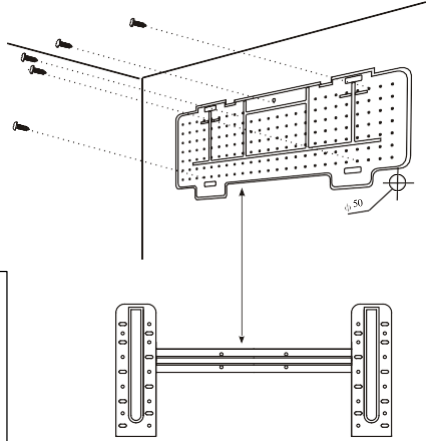

حفر حفرة في الجدار للأنابيب

1. اصنع فتحة الأنابيب (55 قطرًا) في الحائط بشكل مائل قليلاً إلى الأسفل نحو الجانب الخارجي.
2. أدخل غلاف فتحة الأنابيب في الفتحة لمنع تلف أنابيب التوصيل والأسلاك عند المرور عبر الفتحة.
3. يجب أن تتحدّر الحفرة إلى الأسفل باتجاه الخارج
4. ملاحظة: أبقِ أنبوب التصريف لأسفل في اتجاه فتحة الجدار، وإلا فقد يحدث تسرب.

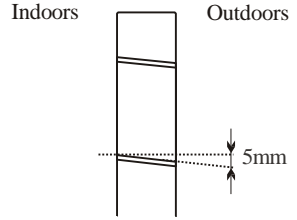

التوصيلات الكهربائية--الوحدة الداخلية

1. افتح اللوحة الأمامية.
2. انزع الغطاء كما هو موضح في الصورة (عن طريق إزالة المسامير أو كسر الخطافات).
3. بالنسبة للتوصيلات الكهربائية، راجع مخطط الدائرة الموجود على الجزء الأيمن من الوحدة أسفل اللوحة الأمامية.
4. قم بتوصيل أسلاك الكابلات بالأطراف اللولبية باتباع الترتيب، واستخدم حجم السلك المناسب لإدخال الطاقة الكهربائية (انظر لوحة الاسم الموجودة على الوحدة) ووفقًا لجميع متطلبات كود السلامة الوطنية الحالية.
5. يجب أن يكون الكابل الذي يربط الودعتين الخارجية والداخلية مناسبًا للاستخدام الخارجي.
6. يجب أن يكون من الممكن الوصول إلى القابس أيضًا بعد تركيب الجهاز بحيث يمكن سحبه إذا لزم الأمر.
7. ويجب ضمان اتصال أرضي فعال.
8. في حالة تلف كابل الطاقة، يجب استبداله بواسطة مركز خدمة معتمد.
9. ملاحظة: اختياريًا، يمكن توصيل الأسلاك بلوحة PCB الرئيسية للوحدة الداخلية بواسطة الشركة المصنعة وفقًا للطراز بدون كتلة طرفية.

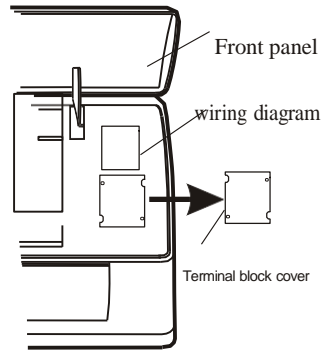

INSTALLATION MANUAL---Installation of the Indoor unit

دليل التثبيت---اختيار مكان التثبيت

اتصال أنابيب التبريد

يمكن تشغيل الأنابيب في الاتجاهات الثلاثة الموضحة بالأرقام الموجودة في الصورة. عندما يتم تشغيل الأنابيب في الاتجاه 1 أو 3، قم بقطع شق على طول الأخدود الموجود على الجانب الوحدة الداخلية مع القاطع . 3 2

مرر الأنابيب في اتجاه فتحة الجدار واربط الأنابيب النحاسية وأنبوب التصريف وكابلات الطاقة معاً بالشريط مع أنبوب التصريف في الأسفل، حتى يتدفق الماء بحرية

لا تقم بإزالة الغطاء من الأنبوب حتى يتم توصيله

وذلك لتجنب دخول الرطوبة أو الأوساخ

إذا تم ثني الأنبوب أو سحبه كثيراً، فسوف يصبح متصلباً. لا تقم بثني الأنبوب أكثر من ثلاث مرات عند نقطة واحدة

عند تمديد الأنبوب المدلفن، قم بتسوية الأنبوب عن طريق فكها بلطف كما هو موضح في الصورة

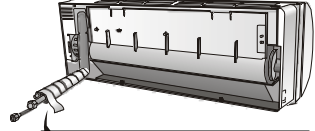
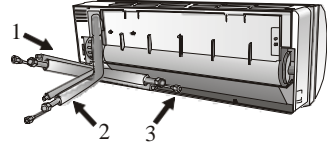

شكل مواسير الغاز

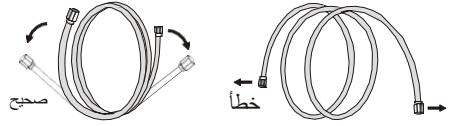

تمديد الأنابيب المدرفة



torque wrench

التوصيلات للوحدة الداخلية

1. قم بإزالة غطاء أنبوب الوحدة الداخلية (تأكد من عدم وجود أي حطام بالداخل).
2. أدخل صامولة الأجرة وقم بإنشاء شفة في الطرف الأقصى لأنبوب التوصيل.
3. قم بربط الوصلات باستخدام مفاتيح يعملان في اتجاهين متعاكسين

الوحدة الداخلية لتصريف المياه المكثفة

1. بعد تصريف المياه المكثفة للوحدة الداخلية أمراً أساسياً لنجاح التركيب. ضع خرطوم الصرف أسفل الأنابيب، مع الحرص على عدم تكوين شفاطات.
 2. يجب أن يميل خرطوم التصريف إلى الأسفل للمساعدة في التصريف.
 3. لا تقم بثني خرطوم الصرف أو تركه بارزاً أو ملتويّاً ولا تضع طرفه في الماء. إذا تم توصيل امتداد بخرطوم التصريف، فتأكد من تأخره عند مروره إلى الوحدة الداخلية.
 4. إذا تم تركيب الأنابيب على اليمين، فيجب أن تكون الأنابيب وكابل الطاقة وخرطوم الصرف متأخرة ومثبتة في الجزء الخلفي من الوحدة باستخدام وصلة الأنابيب.
- (1) أدخل وصلة الأنبوب في الفتحة المناسبة.
- (2) اضغط لربط اتصال الأنبوب بالقاعدة.

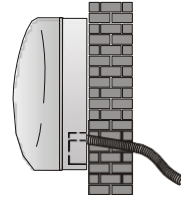

صحيح

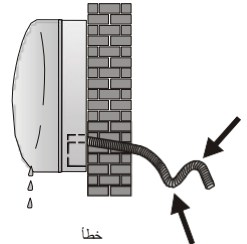

خطأ

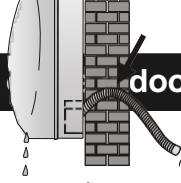

INSTALLATION MANUAL--Installation of the Indoor unit

دليل التثبيت--اختيار مكان التثبيت

تركيب الوحدة الداخلية

- بعد توصيل الأنابيب حسب التعليمات
مغطاة بشريط الفينيل
قم بتركيب كابلات التوصيل. الآن قم بتثبيت الصرف
يضخ. بعد التوصيل، قم بتأخر الأنابيب والكابلات وأنبوب التصريف بالمواد
العازلة.
1. قم بترتيب الأنابيب والكابلات وخرطوم الصرف جيداً.
 2. قم بربط وصلات الأنابيب بمادة عازلة وتأمينها بشريط الفينيل.
 3. قم بتمرير الأنابيب المقيد والكابلات وأنبوب التصريف من خلال فتحة الجدار ثم
قم بتركيب الوحدة الداخلية في الجزء العلوي
جزء من لوحة التثبيت بشكل آمن.
 4. اضغط على الجزء السفلي من الوحدة الداخلية وادفعه بإحكام باتجاه لوحة التثبيت

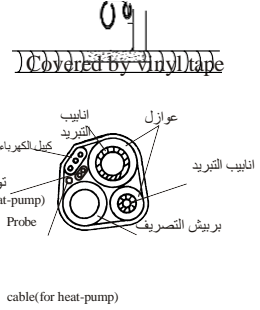

mounting plate

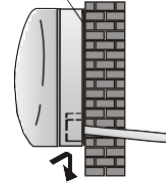

4. Press and push the lower part of the indoor unit tightly against the mounting plate

دليل التثبيت--اختيار مكان التثبيت

يجب تركيب الوحدة الخارجية على جدار صلب وتثبيتها بشكل آمن.
يجب مراعاة الإجراء التالي قبل الاتصال بالأنابيب وكابلات التوصيل: قرر
وهو أفضل وضع على الحائط ويترك بما فيه الكفاية مساحة لتتمكن من إجراء
الصيانة بسهولة. قم بتثبيت الدعامة على الحائط باستخدام مثبتات لولبية
وهي مناسبة بشكل خاص لنوع الجدار؛ استخدم كمية أكبر من المراسي اللولبية
أكثر من المعتاد المطلوبة للوزن الذي يجب عليهم تحمله إلى اهتزاز أثناء
التشغيل وتبقى ثابتة في نفس الوضع لسنوات دون أن تصبح المسامير
مرتخي.

وحدة خارجية لتصريف المياه المتكثفة (فقط لنماذج المضخات الحرارية)

يمكن تصريف المياه المتكثفة والثلج المتكون في الوحدة الخارجية أثناء عملية
التسخين من خلال أنبوب التصريف
1. قم بتثبيت منفذ التصريف في الفتحة مقاس 25 مم الموجودة في جزء الوحدة
كما هو موضح في الصورة.
2. قم بتوصيل منفذ التصريف وأنبوب التصريف.
انتبه إلى تصريف المياه في مكان مناسب.

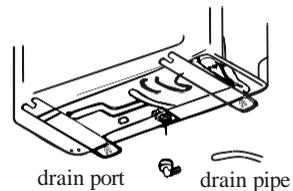

INSTALLATION MANUAL---Installation of the Indoor unit

Pay attention that water is drained in a suitable place.

دليل التثبيت---اختيار مكان التثبيت

توصيلات كهربائية

1. قم بإزالة المقبض الموجود على اللوحة الجانبية اليمنى للوحدة الخارجية.
2. قم بتوصيل سلك توصيل الطاقة باللوحة الطرفية.
3. يجب أن تتناسب الأسلاك مع الوحدة الداخلية.
4. قم بتثبيت سلك توصيل الطاقة باستخدام مشبك السلك.
5. تأكد من تثبيت السلك بشكل صحيح.
6. يجب ضمان الاتصال الأرضي الفعال.
7. قم باستعادة المقبض.

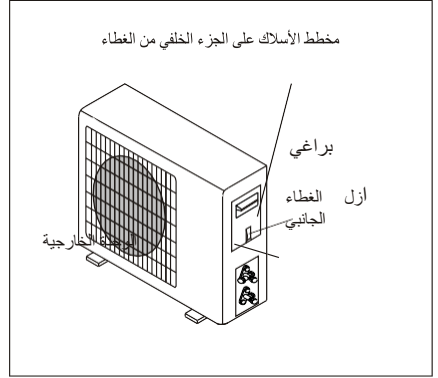

توصيل الأنابيب

1. قم بربط صواميل التوهج بوحدة الوحدة الخارجية نفس إجراءات التشديد الموصوفة للداخلية وحدة.
2. لتجنب التسرب، انتبه إلى النقاط التالية:
3. قم بربط صواميل الشعلة باستخدام مفاتيح. انتبه لعدم إتلاف الأنابيب.
4. إذا لم يكن عزم الدوران كافيًا، فسيكون هناك ربما يكون هناك بعض التسرب. مع تشديد المفرد سيكون هناك أيضًا بعض التسرب في عزم الدوران، مثل الحافة يمكن أن تتضرر.
5. النظام الأضمن هو تشديد الاتصال باستخدام مفتاح ربط ومفتاح عزم الدوران: من فضلك تحقق من جدول مفتاح عزم الدوران.

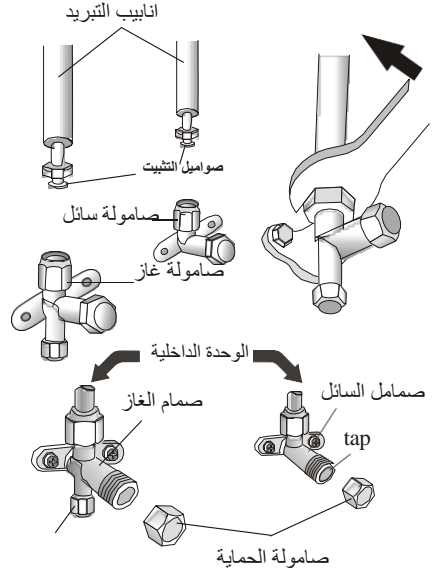

شحن الغاز

1. علبة الهواء والرطوبة المتبقية داخل دائرة التبريد تسبب خلل في الضاغط بعد الاتصال
2. الوحدات الداخلية والخارجية سحب الهواء والرطوبة من دائرة التبريد باستخدام مضخة فراغ.

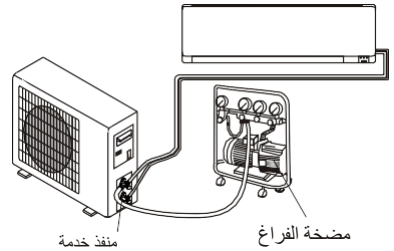

دليل التثبيت---اختيار مكان التثبيت

تسريب الغاز

الهواء والرطوبة المتبقية داخل دورة التبريد يمكن أن يسبب خللاً في الضاغط بعد الاتصال بالوحدات الداخلية والخارجية تنزف الهواء والرطوبة من دوران مادة التبريد باستخدام فراغ مضخة.

- (1) قم بفك الأغشية وإزالتها من الطريق 2 و صمامات ذات 3 اتجاهات.
- (2) قم بفك الغطاء وإزالته من منفذ الخدمة.
- (3) قم بتوصيل خرطوم مضخة التفريغ بمنفذ الخدمة.
- (4) قم بتشغيل مضخة التفريغ لمدة 10 - 15 دقيقة حتى تم الوصول إلى فراغ مطلق قدره 10 ملم زئبق.
- (5) مع استمرار تشغيل مضخة التفريغ، قم بإغلاق مقبض الضغط المنخفض على اقتران مضخة فراغ. أو قف مضخة الفراغ.
- (6) افتح الصمام ثنائي الاتجاه بمقدار 4/1 دورة ثم أغلقه بعد 10 ثواني. التحقق من جميع المفصلات عن التسريبات باستخدام الصابون السائل أو جهاز تسرب إلكتروني.
- (7) أدر جسم الصمامين ثنائي الاتجاه وثلاثي الاتجاه.
- (8) افصل خرطوم مضخة التفريغ.
- (8) استبدل جميع الأغشية الموجودة على الصمامات وأحكم ربطها.

3-way valve diagram

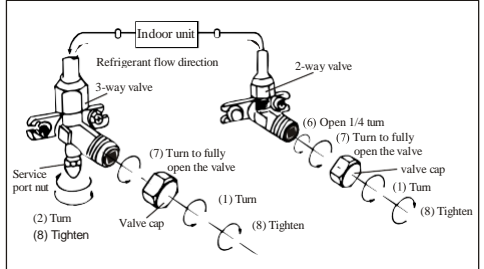
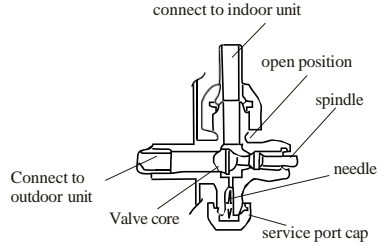

دليل التثبيت---اختبار التشغيل

1. غطاء عازل للرياح حول الفواصل الداخلية الوحدة وإصلاحها بشرط عازل.
2. ثبت الجزء الزائد من كابل الإشارة بالجزء الأتابيب أو إلى الوحدة الخارجية.
3. قم بتثبيت الأتابيب على الحائط (بعد طلائها الشريط العازل) باستخدام المشابك أو إدخالها في البلاستيك فتحات.

4. قم بإغلاق الفتحة الموجودة في الجدار والتي يتم من خلالها إدخال الأتابيب مرت بحيث لا يمكن ملء الهواء أو الماء.
- هل يعمل ON/OFF وFAN بشكل طبيعي؟
- هل يعمل الوضع بشكل طبيعي؟
- هل تعمل نقطة الضغط وTIMER بشكل صحيح؟
- هل يضيء كل مصباح بشكل طبيعي؟
- هل يعمل الغطاء المخصص لاتجاه تدفق الهواء بشكل طبيعي؟
- هل يتم تصريف الماء المكتف بانتظام؟
- هل هناك أي ضجيج أو اهتزاز غير طبيعي أثناء عملية؟
- هل يمكن أن تكون الضوضاء أو تدفق الهواء أو الماء المكتف الصريف الصحي يزج الجيران؟
- هل هناك أي تسرب لسائل التبريد؟
- اختبار الوحدة الداخلية
- اختبار الوحدة الخارجية
- ملحوظة: وحدة التحكم الإلكترونية تسمح للضاغط بذلك ابداً بعد ثلاث دقائق فقط من وصول الجهد النظام.

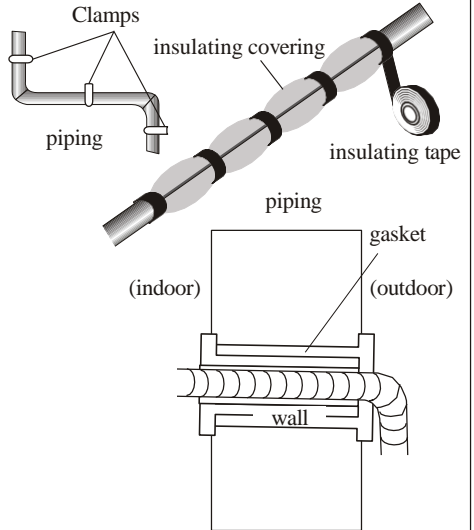

INSTALLATION MANUAL---Information for the installer

دليل التثبيت---اختبار التشغيل

نوع السرعة الثابتة سعة النموذج (وحدة حرارية بريطانية/ساعة)	5k	7k	9k	12k	15/18k	22/24k		28/30k/36k	
قطر الأنابيب المسائل	1/4 " (φ 6)	1/4 " (φ 6)	1/4 " (φ 6)	1/4 " (φ 6)	1/4 " (φ 6)	1/4 " (φ 6)	3/8 " (φ 9.52)	1/4 " (φ 6)	3/8 " (φ 9.52)
قطر الأنابيب الغاز	3/8 " (φ 9.52)	3/8 " (φ 9.52)	3/8 " (φ 9.52)	1/2 " (φ 12)	1/2 " (φ 12)	1/2 " (φ 12)	5/8 " (φ 15.88)	5/8 " (φ 15.88)	5/8 " (φ 15.88)
طول الأنابيب بالشحنة القياسية	3m	3m	3m	3m	4m	4m	4m	4m	4m
أقصى مسافة بين الوحدة الداخلية والخارجية	15m	15m	15m	15m	15m	15m	15m	15m	15m
شحن إضافي لغاز التبريد	20g/m	20g/m	20g/m	20g/m	30g/m	30g/m	30g/m	30g/m	30g/m
الأعلى. فرق. في المستوى بين الوحدة الداخلية والخارجية	5m	5m	5m	5m	5m	5m	5m	5m	5m
نوع غاز التبريد	R22	R22	R22	R22	R22	R22	R22	R22	R22

نوع السرعة الثابتة سعة النموذج (وحدة حرارية بريطانية/ساعة)	7k	9k	12k		15/18k	22/24k		28/30k/36k	
قطر الأنابيب المسائل	1/4 " (φ 6)	1/4 " (φ 6)	1/4 " (φ 6)		1/4 " (φ 6)	1/4 " (φ 6)	3/8 " (φ 9.52)	1/4 " (φ 6)	3/8 " (φ 9.52)
قطر الأنابيب الغاز	3/8 " (φ 9.52)	3/8 " (φ 9.52)	3/8 " (φ 9.52)	1/2 " (φ 12)	1/2 " (φ 12)	1/2 " (φ 12)	5/8 " (φ 15.88)	5/8 " (φ 15.88)	5/8 " (φ 15.88)
طول الأنابيب بالشحنة القياسية	3m	3m	3m	3m	4m	4m	4m	4m	4m
أقصى مسافة بين الوحدة الداخلية والخارجية	15m	15m	15m	15m	15m	15m	15m	15m	15m
شحن إضافي لغاز التبريد	20g/m	20g/m	20g/m	20g/m	30g/m	30g/m	30g/m	30g/m	30g/m
الأعلى. فرق. في المستوى بين الوحدة الداخلية والخارجية	5m	5m	5m	5m	5m	5m	5m	5m	5m
نوع غاز التبريد	R410A	R410A	R410A	R410A	R410A	R410A	R410A	R410A	R410A

نوع السرعة الثابتة سعة النموذج (وحدة حرارية بريطانية/ساعة)	9k	12k		15/18k	22/24k	
قطر الأنابيب المسائل	1/4 " (φ 6)	1/4 " (φ 6)		1/4 " (φ 6)	1/4 " (φ 6)	3/8 " (φ 9.52)
قطر الأنابيب الغاز	3/8 " (φ 9.52)	3/8 " (φ 9.52)	1/2 " (φ 12)	1/2 " (φ 12)	1/2 " (φ 12)	5/8 " (φ 15.88)
طول الأنابيب بالشحنة القياسية	3m	3m	3m	4m	4m	4m
أقصى مسافة بين الوحدة الداخلية والخارجية	15m	15m	15m	15m	15m	15m
شحن إضافي لغاز التبريد	20g/m	20g/m	20g/m	30g/m	30g/m	30g/m
الأعلى. فرق. في المستوى بين الوحدة الداخلية والخارجية	5m	5m	5m	5m	5m	5m
نوع غاز التبريد	R410A	R410A	R410A	R410A	R410A	R410A

راجع ملصق تصنيف البيانات الملصق على الوحدة الخارجية. *حسب مواصفات الموديل
تشديد عزم الدوران لأغطية الحماية

اتابيب	تشديد عزم الدوران [N x m]	الإجهاد المقابل باستخدام مفتاح ربط 20 سم	صامولة الخدمات	تشديد عزم الدوران [N x m]
1/4 " (φ 6)	15 - 20	قوة المعصم		7 - 9
3/8 " (φ 9.52)	31 - 35	قوة النراع	قبعات الحماية	25 - 30
1/2 " (φ 12)	35 - 45	قوة النراع		

INSTALLATION MANUAL---Information for the installer

$\frac{5}{8}$ " (φ 15.88)	75 - 80	قوة الذراع		
------------------------------	---------	------------	--	--

INSTALLATION MANUAL---Information for the installer

دليل التثبيت---اختبار التشغيل

مخطط توصيل الاسلاك الكهربائية

بالنسبة للنماذج المختلفة، قد يكون مخطط الأسلاك مختلفا. يرجى الرجوع إلى مخططات الأسلاك المصنفة على الوحدة الداخلية والوحدة الخارجية على التوالي.

في الوحدة الداخلية، يتم لصق مخطط الأسلاك أسفل اللوحة الأمامية؛
في الوحدة الخارجية، يتم لصق مخطط الأسلاك على الجانب الخلفي من غطاء المقبض الخارجي.

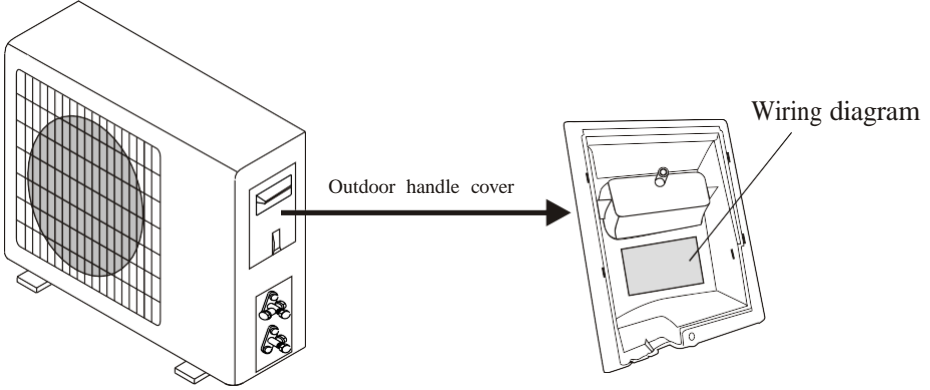
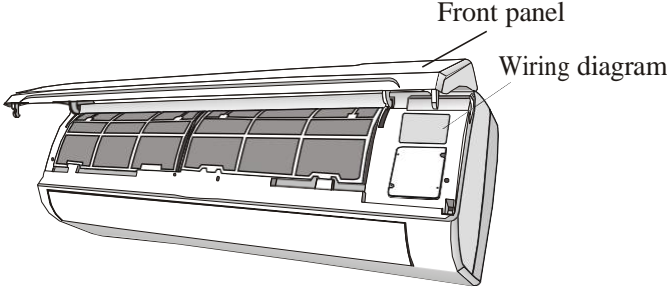

ملاحظة: بالنسبة لبعض الطرازات، تم توصيل الأسلاك بلوحة الدائرة المطبوعة الرئيسية للوحدة الداخلية بواسطة الشركة المصنعة بدون كتلة طرفية.

INSTALLATION MANUAL---Information for the installer

دليل التثبيت---اختبار التشغيل

مواصفات أسلاك الكابلات

سعة النموذج (وحدة حرارية بريطانية/ساعة)		5k	7k	9k	12k	15/18k	22/24k	28/30k/36k
		مساحة المقطع						
كابل التيار الكهربائي	N	1.0mm ² AWG18	1.0mm ² AWG18	1.0mm ² AWG18	1.0mm ² (1.5mm) ² AWG18 (AWG16)	1.5mm ² AWG16	2.5mm ² AWG14 H05RN-F	4.0mm ² AWG12
	L	1.0mm ² AWG18	1.0mm ² AWG18	1.0mm ² AWG18	1.0mm ² (1.5mm) ² AWG18 (AWG16)	1.5mm ² AWG16	2.5mm ² AWG14 H05RN-F	4.0mm ² AWG12
	E	1.0mm ² AWG18	1.0mm ² AWG18	1.0mm ² AWG18	1.0mm ² (1.5mm) ² AWG18 (AWG16)	1.5mm ² AWG16	2.5mm ² AWG14 H05RN-F	4.0mm ² AWG12
كابل التزويد	N	1.0mm ²	1.0mm ²	1.0mm ²	1.0mm ² (1.5mm) ²	1.5mm ²	0.75mm ²	0.75mm ²
	L	1.0mm ²	1.0mm ²	1.0mm ²	1.0mm ² (1.5mm) ²	1.5mm ²	0.75mm ²	0.75mm ²
	1	1.0mm ²	1.0mm ²	1.0mm ²	1.0mm ² (1.5mm) ²	1.5mm ²	0.75mm ²	0.75mm ²
	2	0.75mm ²	0.75mm ²	0.75mm ²	0.75mm ²	0.75mm ²	0.75mm ²	0.75mm ²
	3	0.75mm ²	0.75mm ²	0.75mm ²	0.75mm ²	0.75mm ²	0.75mm ²	0.75mm ²
	⊕	0.75mm ²	0.75mm ²	0.75mm ²	0.75mm ²	0.75mm ²	0.75mm ²	0.75mm ²

سعة النموذج (وحدة حرارية بريطانية/ساعة)			9k	12k	18/22k	24k	
		مساحة المقطع					
كابل التيار الكهربائي	N		1.0mm ² (1.5mm) ² AWG18 (AWG16)	1.0mm ² (1.5mm) ² AWG18 (AWG16)	1.5mm ² AWG16	2.5mm ² AWG14	
	L		1.0mm ² (1.5mm) ² AWG18 (AWG16)	1.0mm ² (1.5mm) ² AWG18 (AWG16)	1.5mm ² AWG16	2.5mm ² AWG14	
	E		1.0mm ² (1.5mm) ² AWG18 (AWG16)	1.0mm ² (1.5mm) ² AWG18 (AWG16)	1.5mm ² AWG16	2.5mm ² AWG14	
كابل التزويد	N		1.0mm ² (1.5mm) ²	1.0mm ² (1.5mm) ²	1.5mm ²	0.75mm ²	
	L		1.0mm ² (1.5mm) ²	1.0mm ² (1.5mm) ²	1.5mm ²	0.75mm ²	
	1		1.0mm ² (1.5mm) ²	1.0mm ² (1.5mm) ²	1.5mm ²	0.75mm ²	
	⊕		1.0mm ² (1.5mm) ²	1.0mm ² (1.5mm) ²	1.5mm ²	0.75mm ²	

220V 7K , 9K , 12K 15K , 16K , 18K , 22K , 24K , 30K air conditioner indoor unit fuse parameter is 50T, 3.15A
 110V 7K , 9K 12k air conditioner indoor unit fuse parameter is 50T, 3.15A,
 125V 7K , 9K , 12K air conditioner outdoor unit fuse parameter is 61T, 15A

INSTALLATION MANUAL---Information for the installer

250V 18K , 22K , 24K air conditioner outdoor unit fuse parameter is 65TS, 25A

قبل إجراء أي صيانة، افصل مصدر الطاقة عن طريق إخراج القابس من المقبس.

تنظيف الوحدة الداخلية

1. مرشحات مضادة للتلوث
2. افتح اللوحة الأمامية باتجاه اتجاههم
3. مع إبقاء اللوحة الأمامية مرفوعة بيد واحدة، قم بإخراجها
4. مرشح الهواء باليد الأخرى
5. نظف الفلتر بالماء؛ إذا كان الفلتر متسخًا
6. الزيت، يمكن غسله بالماء الدافئ (لا يتجاوز 45
7. يترك ليجف في مكان بارد وجاف.
8. مع إبقاء اللوحة الأمامية مرفوعة بيد واحدة، قم بإدخالها
9. مرشح الهواء باليد الأخرى
10. إغلاق الفلتر الكهروستاتيكي ومزيل العرق (إذا كان مثبتًا)
11. لا يمكن غسلها أو تجديدها ويجب استبدالها
12. مع مرشحات جديدة بعد كل 6 أشهر.

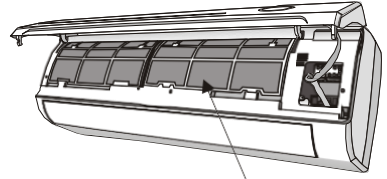
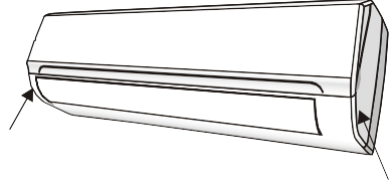

الفلتر

تنظيف المبادل الحراري

1. افتح اللوحة الأمامية للوحدة ثم فكها من المفصلات لتسهيل عملية التنظيف.
2. قم بتنظيف الوحدة الداخلية باستخدام قطعة قماش مع الماء (لا يزيد عن 40
3.) إذا كانت الوحدة الخارجية مسدودة، قم بإزالة الأوراق و
4. النفايات وإزالة الغبار بنفث الهواء أو قليل من الماء.

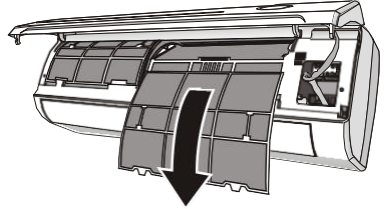

صيانة نهاية الموسم

1. افصل المفتاح التلقائي أو القابس.
2. قم بتنظيف المرشحات واستبدالها
3. في يوم مشمس، اترك المكيف يعمل في التهوية لعدة ساعات، حتى يجف الجزء الداخلي للوحدة تمامًا.

استبدال البطاريات

مضى: كيف:

لم يتم سماع صوت تنبيه من الوحدة الداخلية. شاشة LCD لا تعمل.

انزع الغطاء من الخلف.

ضع البطاريات الجديدة مع احترام الرمزين + و - .

ملحوظة: استخدم البطاريات الجديدة فقط. قم بإزالة البطاريات من جهاز التحكم عن بعد عندما لا يكون المكيف قيد

التشغيل

تحذير ! لا تقم بإلقاء البطاريات في القمامة العامة، بل يجب التخلص منها في حاويات خاصة موجودة في نقاط التجميع.

استكشاف الأخطاء وإصلاحها

عطل	الأسباب المحتملة
الجهاز لا يعمل	انقطاع التيار الكهربائي / انسحب القابس
	محرك مروحة الوحدة الداخلية والخارجية تالف
	قاطع الدائرة المغناطيسية الحرارية للضاغط معيب
	جهاز حماية أو صمامات معيبة.
	اتصالات فضفاضة أو المكونات انسحبت
	ويتوقف أحياناً عن التشغيل لحماية الجهاز.
	الجهد أعلى أو أقل من نطاق الجهد
	وظيفة TIMER-ON النشطة
	لوحة التحكم الإلكترونية التالفة
رائحة غريبة	فلتر الهواء متسخ
ضجيج الغاز	التدفق الخلفي للسائل في دورة التبريد
يأتي ضباب خفيف من مخرج الهواء	يحدث هذا عندما يصبح الهواء في الغرفة بارداً جداً، على سبيل المثال في وضع التبريد أو إزالة الرطوبة/التجفيف.
يمكن سماع ضجيج غريب	يحدث هذا الضجيج بسبب تمدد أو انكماش اللوحة الأمامية بسبب التغيرات في درجة الحرارة ولا يشير إلى وجود مشكلة.
عدم كفاية تدفق الهواء، سواء كان ساخناً أو بارداً	ضبط درجة الحرارة بشكل غير مناسب..
	تم حظر مدخل أو مخرج الهواء للوحدة الداخلية أو الخارجية.
	فلتر الهواء مسدود.
	تم ضبط سرعة المروحة على الحد الأدنى.
	مصادر أخرى للحرارة في الغرفة.
	لا يوجد غاز تبريد.
الجهاز لا يستجيب للأوامر	جهاز التحكم عن بعد ليس قريباً بدرجة كافية من الوحدة الداخلية.
	ربما تكون بطارية جهاز التحكم عن بعد قد نفدت..
	عوانق بين جهاز التحكم عن بعد وجهاز استقبال الإشارة في الوحدة الداخلية.
الشاشة معطلة	وظيفة LED النشطة
	انقطاع الطاقة
قم بإيقاف تشغيل مكيف الهواء على الفور وقطع التيار الكهربائي في حالة:	
أصوات غريبة أثناء التشغيل.	
لوحة التحكم الإلكترونية الخاطئة	
الصمامات أو المفاتيح الخاطئة.	
رش الماء أو الأشياء داخل الجهاز.	
ارتفاع درجة حرارة الكابلات أو المقابس.	
روائح قوية جداً تنبعث من الجهاز.	
إشارات الخطأ على الشاشة	
في حالة حدوث خطأ، تعرض شاشة الوحدة الداخلية رموز الخطأ التالية:	
وصف المشكلة	تشغيل المصباح
خطأ في جهاز استشعار درجة الحرارة في الأماكن المغلقة	يومض مرة واحدة
خطأ في جهاز استشعار درجة حرارة الأنابيب الداخلية	يومض مرتين
عطل في محرك المروحة الداخلية.	يومض 6 مرات

مكيف هواء سبليت نوع جداري (انفيرتر) **valerio**

GAC1239	الوحدة الداخلية	الموديل
GAC1239	الوحدة الخارجية	

التسخين	التبريد	
3.55 كيلو واط 12000 واط/س	3.5 كيلو واط 12000 واط/س	السعة
4.8 أمبير (1.4~9) أمبير	5.2 أمبير (1.4~9) أمبير	شدة التيار الكهربائي
9 أمبير	9 أمبير	التيار المقتن
1.5 كيلو واط	1.7 كيلو واط	القدرة المدخلة المقتنة
0.95 كيلو واط (0.3-1.5) كيلو واط	1.1 كيلو واط (0.3-1.7) كيلو واط	القدرة الكهربائية المدخلة للتبريد والتدفئة
590 متر مكعب لكل ساعة	550 متر مكعب لكل ساعة	تدفق الهواء الداخلي
4.5 MPa	التفريغ	أقصى ضغط
1.9 MPa	المسحب	
52 dB	الوحدة الداخلية	مقدار الضجيج
61 dB	الوحدة الخارجية	
220-240 فولت ~		الفولطية الاسمية
1ø, 50 هيرتز		التردد الاسمي
R410a, 0.68kg, 2088		نوع غاز التبريد وكميته وحجم إحداث الاحترار العالمي GWP
نسبة كفاءة الطاقة الموسمية اواط/واط : 3.52		
و ح ب اواطس : 12		
الفئة المناخية: T1, H1		
حماية الوحدة الخارجية ضد الماء IPX4		
تحذير : لا يستخدم هذا الجهاز الا في حالة وجود توصيلة ارضي بالمبنى او باضافة نبیطة تيار متبقي (RSD) مع فيشة ثنائية . Class I		
ES: 3795/2023		
شركة التفوق التكنولوجي للصناعات الهندسية - مجموعة محمد ابو حاتم للاستثمارات صنع في الاردن		